

## Instrukcja montażu oprawy DIAMO

Montaż powinien być dokonany przez osoby posiadające odpowiednie uprawnienia i kwalifikacje oraz przy zachowaniu wszelkich zasad bezpieczeństwa. Zawsze upewnij się, że zasilanie jest **WYŁĄCZONE** i oprawa nie jest gorąca przed wykonaniem jakiegokolwiek konserwacji, montażu lub demontażu. Oprawa posiada niewymienne przez użytkownika źródło światła LED. Unikaj zbliżania się do świecącej oprawy i nie kieruj wzroku bezpośrednio na źródło światła. Unikaj montażu na powierzchni podatnej na wibracje. Upewnij się, że przewody zasilania i śruby są dobrze zamocowane przed włączeniem zasilania. W przypadku uszkodzenia przewodu zasilającego powinien być wymieniony przez producenta lub uprawniony serwis.

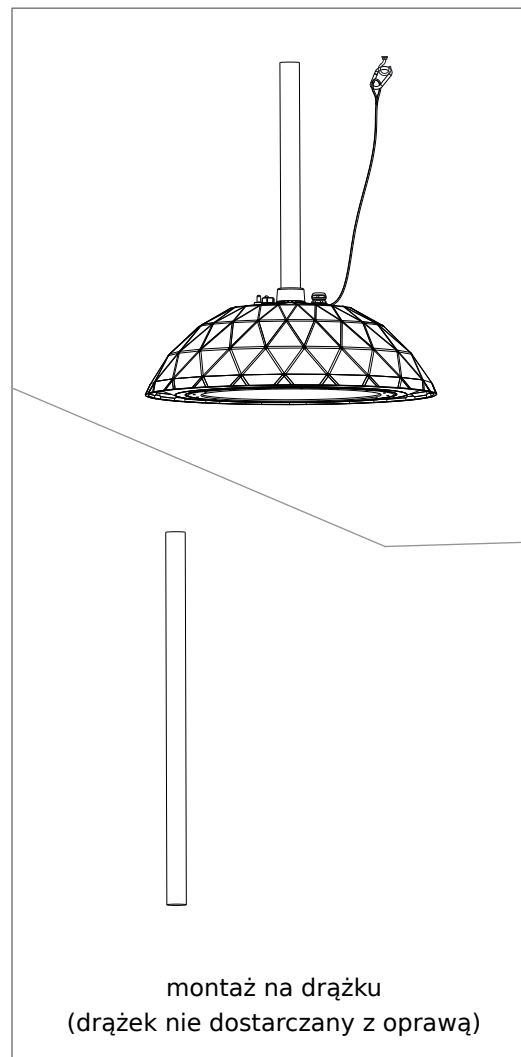
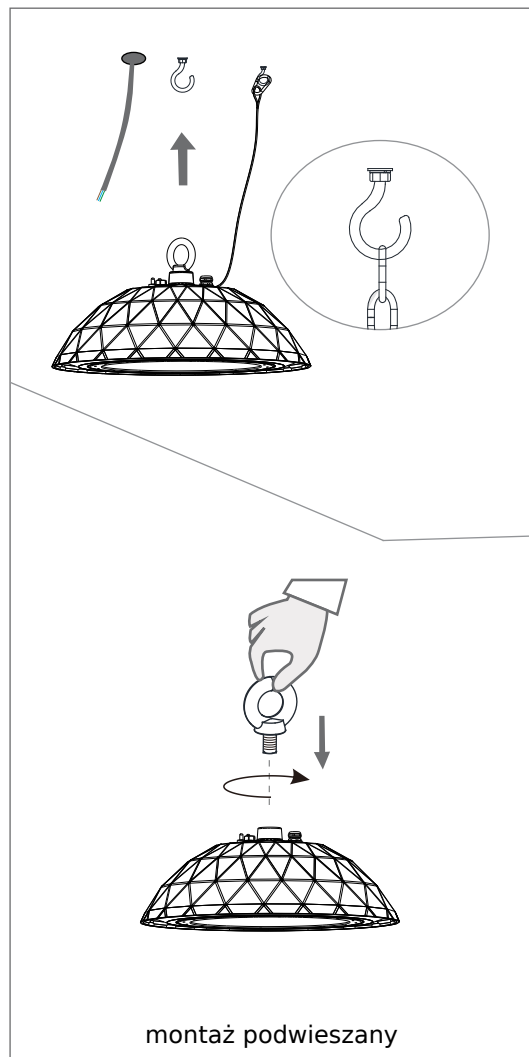
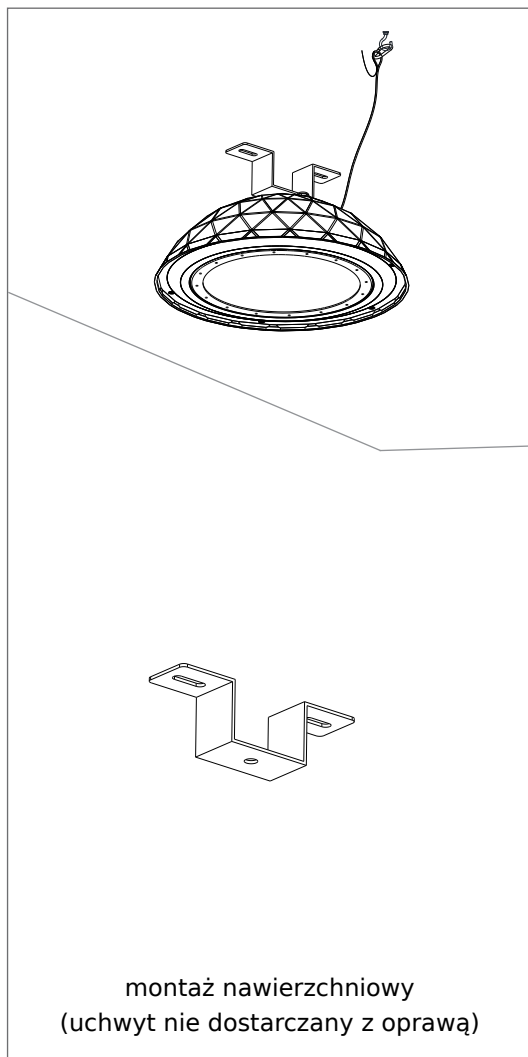

### 1 Przewody zasilające

- L** brązowy
- N** niebieski
- ⊕ żółto-zielony

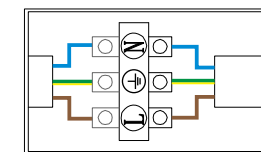

### 2 przewody sterowania (opcjonalne)

- DIM+** fioletowy
- DIM-** szary

Specyfikacja:

Napięcie zasilania : 100-240V 50/60Hz

moc : 100W / 150W / 200W

Klasa szczelności IP 69